

**HƯỚNG DẪN  
SỬ DỤNG VÀ LẮP ĐẶT  
MÁY HÚT MÙI**



## **HƯỚNG DẪN SỬ DỤNG**

### **Mục lục**

Chú ý.....	4
Đặc điểm.....	4
Lắp đặt.....	4
Hướng dẫn cài đặt gió.....	9
Chú ý về lắp đặt.....	10
Cảnh báo an toàn.....	10
Sử dụng.....	11
Bảo trì.....	12
Sự cố và giải pháp.....	13

### (1) CHÚ Ý

1. Cảm ơn bạn đã lựa chọn sử dụng máy hút mùi của chúng tôi. Vui lòng đọc kỹ hướng dẫn trước khi lắp đặt và sử dụng
2. Việc lắp đặt phải được thực hiện bởi đội ngũ nhân sự có chuyên môn về kỹ thuật.
3. Nhà sản xuất không chịu trách nhiệm với bất kỳ hư hỏng do các nguyên nhân gây ra vì không tuân theo hướng dẫn lắp đặt trong quyển sách này.
4. Máy hút mùi sử dụng dòng điện 220-240V – 50/60Hz

### (2) ĐẶC ĐIỂM

1. Thân máy được làm bằng inox 430 siêu bền.
2. Bảng điều khiển sử dụng phím cảm ứng hiện đại, an toàn khi sử dụng.
3. Với cấu tạo đường gió và thiết kế thu dầu mỡ, chất bẩn sẽ hút đi trong vài giây.
4. Máy sử dụng 2 đèn LED chiếu sáng cho cường độ chiếu sáng cao và tiết kiệm điện năng khi sử dụng

### (3) LẮP ĐẶT

**SẢN PHẨM : SHK 9821, SHK 9822, SHK 9823, SHK 9831, SHK 9832, SHK 9833**

1. Máy hút mùi phải được lắp đặt ở khoảng cách 65-75cm tính từ mặt bếp để cho tác dụng tốt nhất (Hình 1)

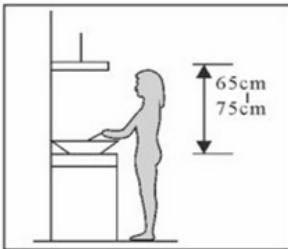

Hình 1

2. Chọn vị trí móc treo phù hợp để lắp đặt cố định và giữ nó trên đường thẳng. Vị trí cố định của giá đỡ ống khói phía trong là vị trí của ống dẫn khói.

3. Cố định phần ống nối theo phương pháp hướng dẫn, sau đó đặt máy trên giá treo. Hình 3

4. Đặt kính đúng hướng và cạnh trên đầu máy, sau đó dùng vít để cố định kính và phần ống ngoài của máy. Điều chỉnh chiều của phần ống trong từ vị trí bên trong của giá ống khói và cố định bằng vít.

Lưu ý: cần chắc chắn phần ống phía trong của máy có thể làm cong lại dễ dàng. Hình 4

5. Đặt hai ống khói khác nhau trên phần thân máy, điều chỉnh chiều cao của phần trong ống khói đến vị trí phù hợp và cố định phần ống khói phía trong theo giá treo bằng vít. Cố định phần thân máy bằng vít để đảm bảo an toàn. Hình 5

Lưu ý: Có hai vị trí an toàn ở vị trí phía sau của vỏ, có khoảng cách là 6mm.

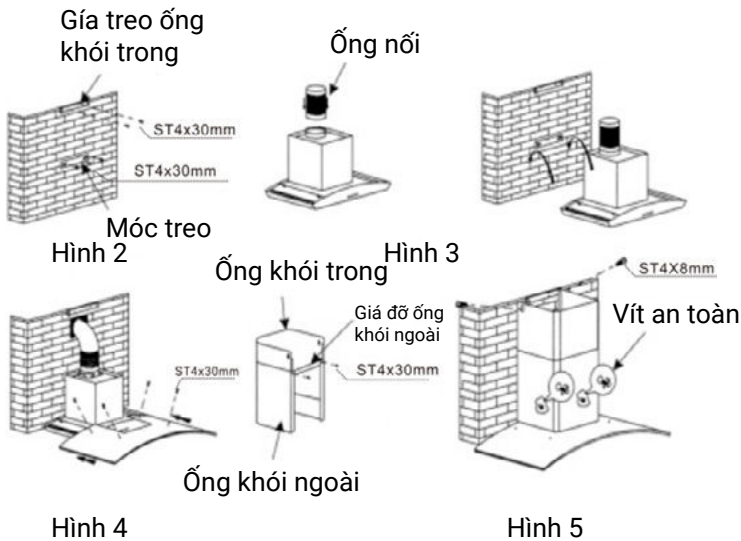

## Sản phẩm: SHK 9811

### Cách lắp đặt 1:

1. Vị trí lắp đặt cách mặt bếp 65-75 cm, khoan 4 lỗ Ø8 mm và sâu 40 mm
2. Cho 4 vít nở nhựa vào lỗ
3. Cố định đường ống gió ra - vào mặt trên của chụp bếp.
4. Mở lưới lọc, giữ máy hút mùi vào vị trí lắp đặt và bắt chặt bằng vít.
5. Lắp đặt lại lưới lọc

### Sơ đồ lỗ khoan

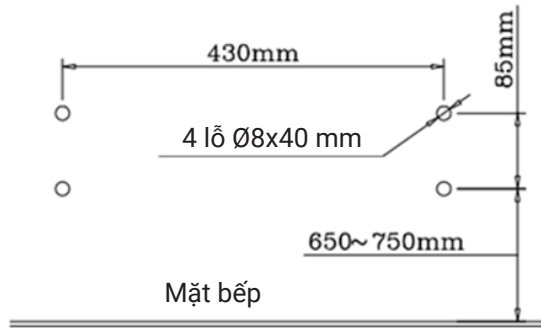

### Sơ đồ lắp đặt

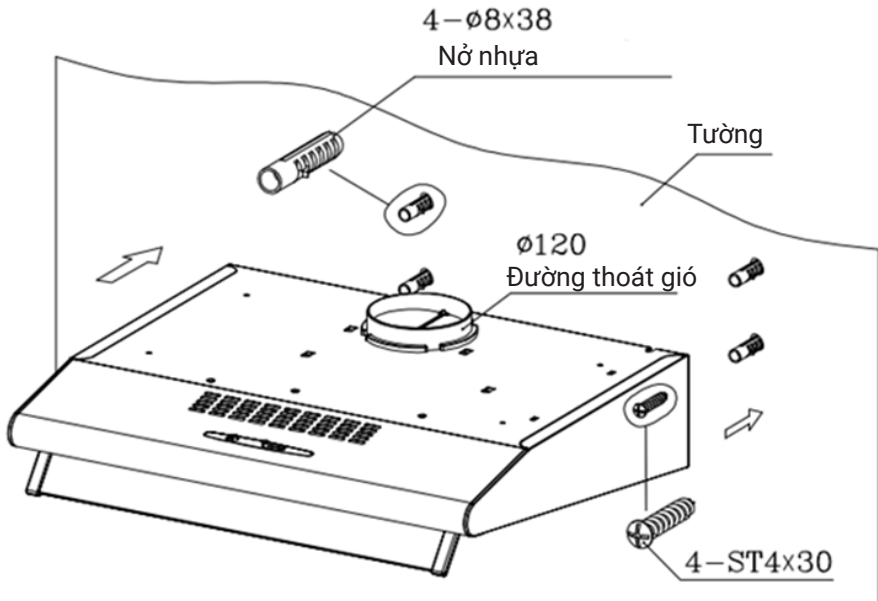

## Cách lắp đặt 2:

1. Khoan 4 lỗ  $\text{Ø}50 \times 130$  mm ở đáy vị trí treo của tủ.
2. Cố định ống gió ngoài theo ống thoát khói của chụp bếp.
3. Mở phần lưới lọc, đưa máy hút mùi vào vị trí lắp đặt, đưa vít, nở cao su vào và bắt chặt.
4. Cố định máy hút mùi.

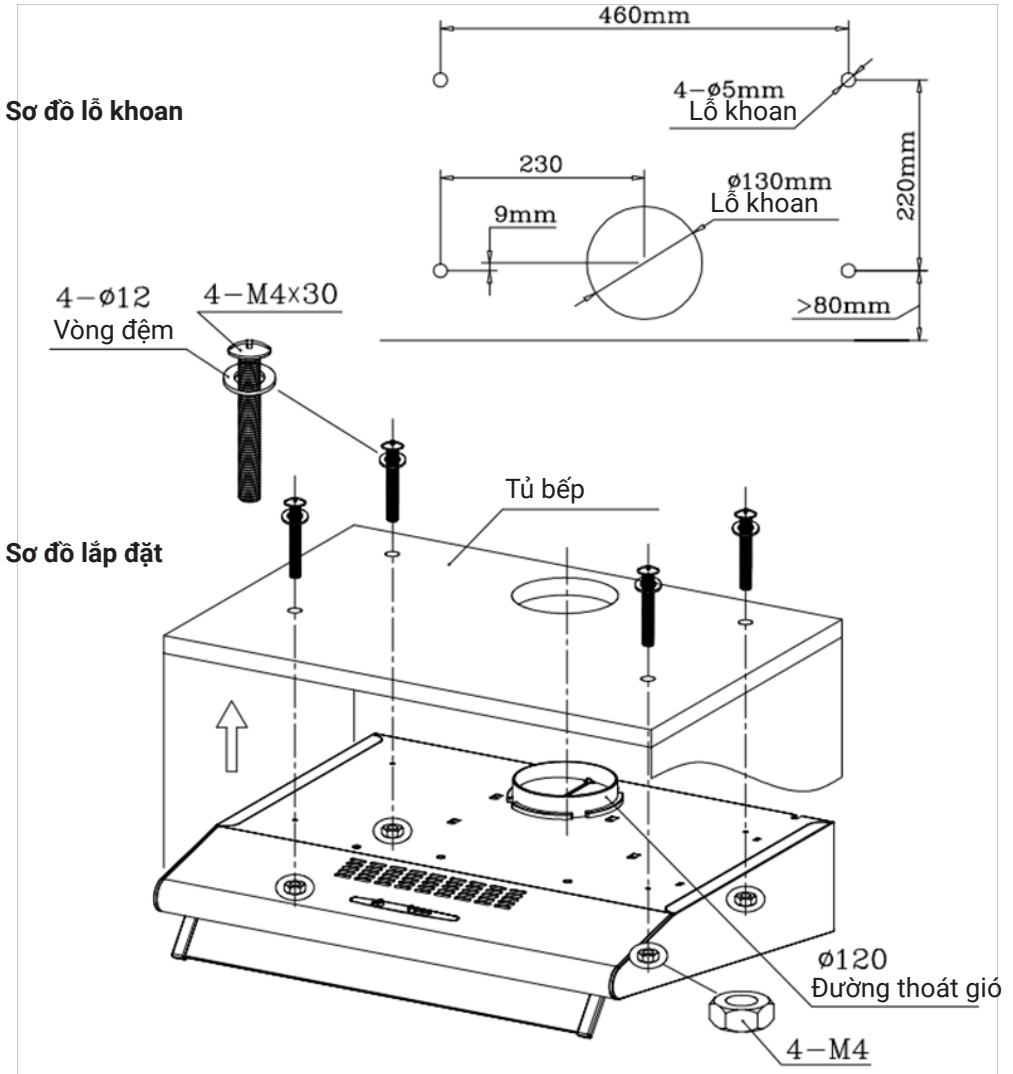

## Sản phẩm: SHK-9812

### Lắp đặt:

1. Khoan 4 lỗ  $\text{Ø}50 \times 130$  mm ở đáy của vị trí treo của tủ.
2. Cố định ống gió ngoài theo ống thoát khói của chụp bếp.
3. Mở phần lưới lọc, giữ máy hút mùi vào vị trí lắp đặt, đưa vít, nở cao su vào và bắt chặt.

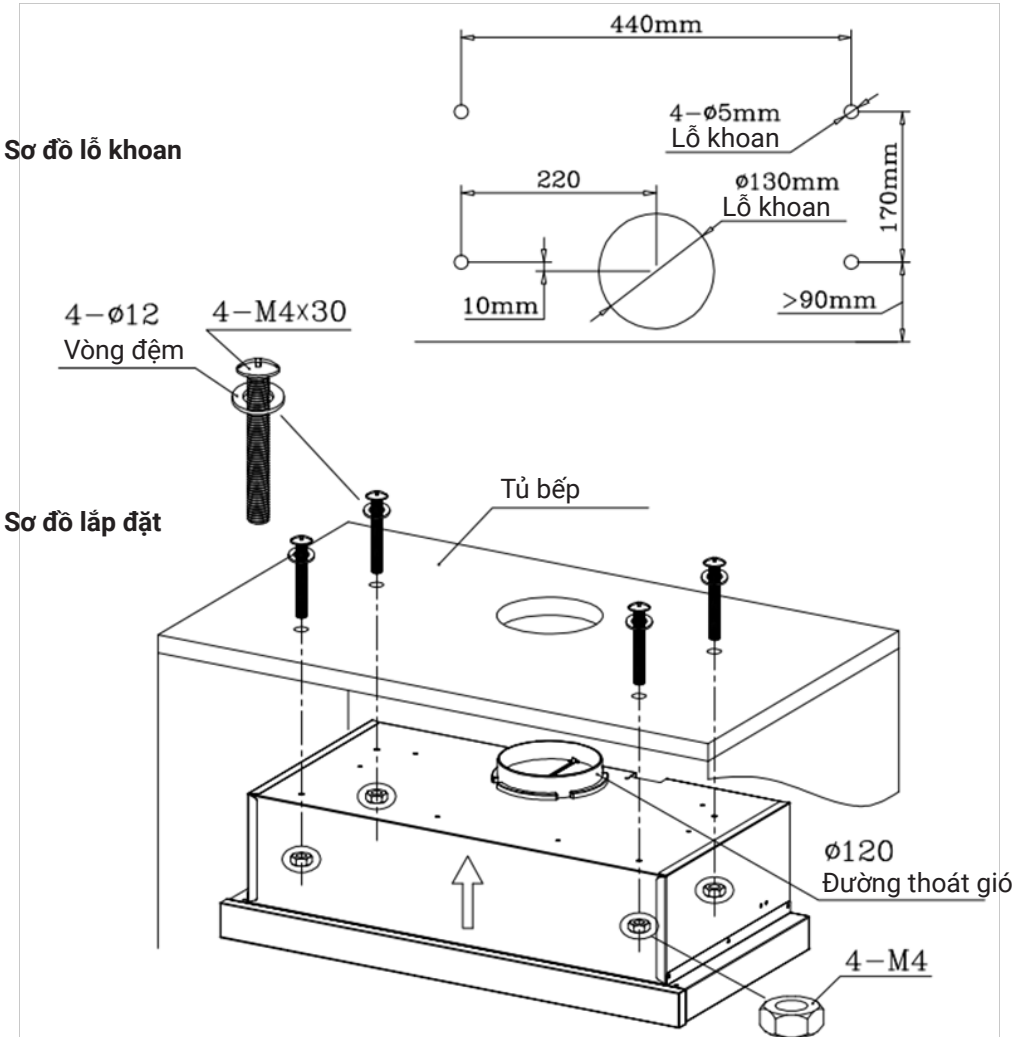



#### (4) HƯỚNG DẪN CÀI ĐẶT ĐƯỜNG GIÓ

Sản phẩm: SHK-9811

Hình ảnh 1

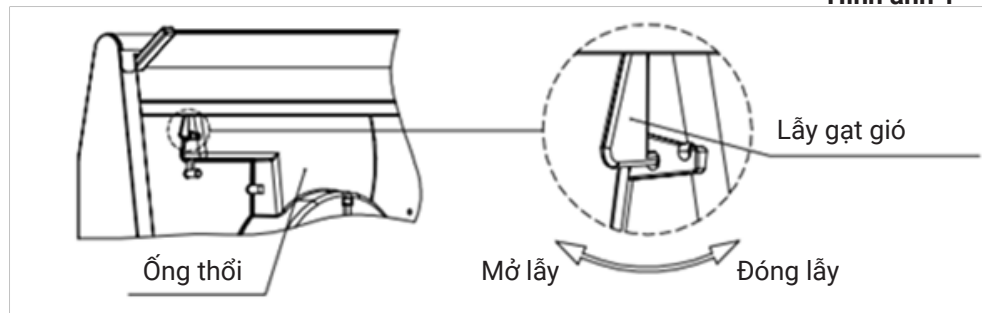

Hình ảnh 2

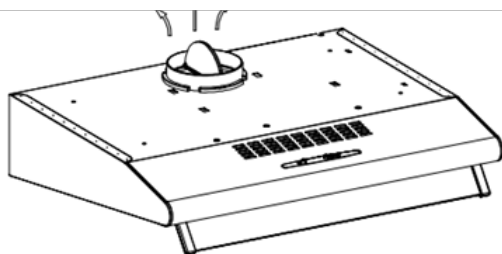
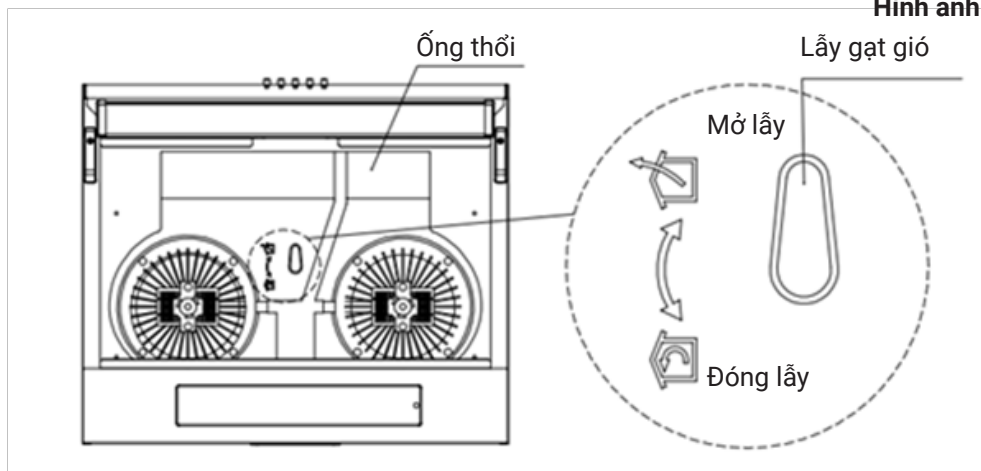

**Cách 1:** Gạt thanh điều chỉnh vị trí của cửa xoay ra ngoài (kí hiệu mở cửa), xoay cho cửa mở, mở máy hút mùi, khói sẽ được đẩy ra ngoài theo đường ống thông khói bên trong.

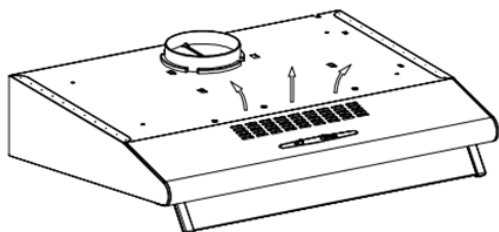

**Cách 2:** Gạt thanh điều chỉnh vị trí của cửa xoay vào trong (kí hiệu đóng cửa), xoay cho cửa đóng kín, mở máy hút mùi, khói sẽ được đẩy ra ngoài theo đường ống thông khói bên ngoài.

## **(5) CHÚ Ý VỀ LẮP ĐẶT**

1. Trước khi lắp đặt, phải vệ sinh sạch sẽ mùng gỗ hoặc bụi bẩn dính ở vị trí lắp đặt
2. Không dùng chung đường thoát khí cửa máy với các thiết bị như ống gas, ống nhiệt, ống gió nóng.
3. Phần cong của ống hút khói phải  $\geq 120^{\circ}\text{C}$ , song song hoặc cao hơn điểm đầu và phải gắn được với phần mở rộng của tường.
4. Sau khi lắp đặt xong, phải chắc chắn rằng phần dầu mỡ không đọng lại ở phần cuối. Khi lắp đặt, các ống phải được bắt chặt, tránh bị rung lắc.
5. Đường ống thoát gió không được dùng ống cút hoặc ống thu nhỏ. Nếu dùng ống thu nhỏ máy sẽ bị tăng độ ồn khi hoạt động.

## **(6) CẢNH BÁO AN TOÀN**

1. Không để trẻ em sử dụng máy.
2. Máy hút mùi chỉ sử dụng cho gia đình, không phù hợp khi sử dụng ngoài trời, các cơ sở kinh doanh với mục đích thương mại nói chung.
3. Máy hút mùi và lưới lọc phải được vệ sinh thường xuyên theo yêu cầu của nhà sản xuất để giữ cho máy được hoạt động trong điều kiện tốt nhất.
4. Vệ sinh máy theo hướng dẫn sử dụng.
5. Giữ cho phòng bếp được đối lưu không khí tốt.
6. Trước khi cấp nguồn điện cho thiết bị phải kiểm tra dây nguồn đảm bảo không bị hư hỏng. Dây nguồn hư hỏng phải được thay thế bởi kỹ thuật viên.
7. Ống thông khói, ống thoát gió không được phép hở khi sử dụng thiết bị đun hoặc thiết bị đốt khác.
8. Thiết bị này không được sử dụng với người (bao gồm trẻ em) có thể chất yếu, người tâm thần hoặc không có kinh nghiệm và thiếu hiểu biết, trừ khi họ được giám sát hoặc chỉ dẫn về việc sử dụng bởi người hướng dẫn.
9. Không để lửa ở dưới phạm vi của máy.
10. Khi máy hút mùi và thiết bị khác cùng hoạt động, áp lực âm thanh trong phòng không quá 4Pa ( $4 \times 10^{-5}$  bar)

**CẢNH BÁO:** Các bộ phận bị ảnh hưởng có thể nóng khi sử dụng thiết bị đun nấu



## Nguy cơ điện giật

- Phích cắm phải có dây tiếp mát. Nếu có nghi ngờ về phần hở điện, cần phải hỏi người có chuyên môn để xử lý trước khi vận hành để đảm bảo an toàn tránh bị điện giật

**CẢNH BÁO:** Lắp vít và cố định thiết bị không theo hướng dẫn này có thể nguy hiểm về lắp đặt điện.

## (7) SỬ DỤNG (Điều chỉnh tốc độ như hình ảnh)

### Sản phẩm: SHK 9811, SHK 9812, SHK 9821, SHK 9823

1. Khi cắm nguồn, máy hút mùi sẽ báo 1 tiếng bíp.
2. Ta ấn giữ 3s vào phím nguồn(mặt hiển thị của máy) để bật/tắt thiết bị.
3. Để tăng tốc độ hút ta ấn vào phím +
4. Để bật/tắt đèn ta ấn vào phím đèn -
5. Để bật/tắt đèn ta ấn vào phím đèn 
6. Để hẹn giờ ta ấn vào phím hẹn giờ 



### Sản phẩm: SHK 9822, SHK 9831, SHK 9832, SHK 9833

1. Khi cắm nguồn, máy hút mùi sẽ báo 1 tiếng bíp.
2. Ta ấn vào phím nguồn để bật/tắt máy hút mùi. Bắt đầu: ấn lần 1 là bật nguồn. Ấn lần 2 là tắt chậm (sau 3 phút hút mùi tự động tắt). Ấn lần 3 là tắt nguồn.
3. Sau khi bật nguồn ta ấn phím số 1 để chọn tốc độ hút 1
4. Ta ấn phím số 2 để chọn tốc độ hút 2
5. Ta ấn phím số 3 để chọn tốc độ hút 3
6. Để bật/ tắt đèn ta ấn vào phím đèn 

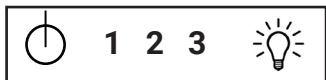

## (8) BẢO TRÌ

### Làm sạch dầu mỡ bám trên lưới lọc

Lưới lọc được làm bằng nhôm. Vui lòng không dùng chất tẩy rửa ăn mòn lưới lọc. Giữ lưới lọc luôn được sạch sẽ để thiết bị luôn hoạt động tốt nhất. Hãy xem hướng dẫn phía dưới.

Cách vệ sinh lưới lọc: Để lưới trong nước sạch 80-90°C, cho nước rửa bát vào cùng và ngâm 4-5 phút, đeo gang tay và vệ sinh bằng bàn chải mềm. Không dùng lực quá mạnh, vì lưới rất mềm và dễ hư hỏng.

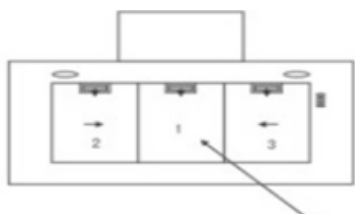

Lưới lọc muối dầu mỡ

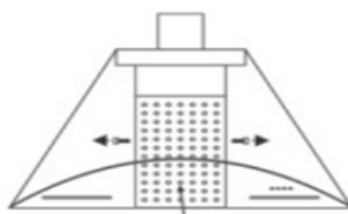

Lưới lọc muối dầu mỡ



Lưới lọc muối dầu



Lưới lọc muối dầu mỡ

### Quy định hướng dẫn sử dụng

1. Làm sạch máy hút mùi theo chỉ dẫn và giữ cho thiết bị tránh nguy cơ bị cháy. Sẽ có rủi ro của cháy nếu vệ sinh không cẩn thận theo hướng dẫn. Nếu dây điện hỏng, phải được thay thế bởi nơi sản xuất, nó sẽ được cấp bởi những người đủ tiêu chuẩn tương tự như dịch vụ của đại lý để tránh điều không mong muốn.
2. Gió phải không được thổi vào đường ống dùng chung với thiết bị cháy hoặc chất đốt tương tự.
3. Thiết bị này có thể sử dụng được với trẻ em từ 8 tuổi trở lên và người giảm thể chất, giác quan hoặc khả năng bị tâm thần hoặc thiếu kinh nghiệm về kiến thức nếu họ được giám sát hoặc chỉ dẫn về việc sử dụng thiết bị một cách an toàn.
4. Trẻ em phải được trông nom để chắc chắn rằng chúng không được nghịch thiết bị.

5. Vệ sinh và hướng dẫn bảo trì, trẻ em không được phép làm khi không có người giám sát và hướng dẫn.

6. Không để máy hút mùi dưới ngon lửa.

**CẢNH BÁO:** Các phần bị ảnh hưởng có thể trở lên nóng khi sử dụng thiết bị đun nấu.

7. Cảnh báo phải được ghi trên những bộ phận giống như chỉ dẫn bao gồm chi tiết làm thế nào treo thiết bị.

8. Cảnh báo này phải bao gồm chi tiết làm thế nào để vệ sinh bề mặt khi dính các loại thực phẩm.

## (9) SỰ CỐ VÀ GIẢI PHÁP

Dạng hư hỏng	Nguyên nhân	Giải pháp
Đèn sáng, nhưng mô-tơ không làm việc	Không mở nguồn	Mở nguồn
	Điện mô-tơ bị hỏng	Thay nguồn điện áp
	Mô-tơ bị kẹt do bị hỏng	Thay mô-tơ
	Mô-tơ bị tắt hoặc mùi khét từ mô-tơ	Thay mô-tơ
Đèn không sáng, mô-tơ không làm việc	Cả 2 trường hợp này kiểm tra theo:	
	Đèn hỏng	Thay đèn
Chảy dầu mỡ	Dây điện nguồn bị tuột	Cắm dây điện vào nguồn điện
	Van một chiều và gió hút không được đẩy ra ngoài	Gỡ van một chiều và vệ sinh lại
Máy rung lắc	Bộ chân cao su chống rung bị hỏng	Thay thế bộ chân cao su mới
	Mô-tơ treo không chắc	Bắt chặt mô-tơ
	Khung máy treo không chắc	Bắt chặt lại phần khung treo máy
Hút kém	Khoảng cách giữa máy hút mùi và mặt bếp quá xa	Giảm khoảng cách 60-75 cm
	Có quá nhiều vị trí thông thoáng như cửa sổ và cửa phòng	Chọn vị trí mới và lắp lại máy
Máy bị nghiêng	Vít cố định máy không đủ chắc	Bắt chặt vít treo máy và chỉnh ngang
	Vít treo không đủ chắc	Bắt chặt vít treo máy chỉnh ngang

Chúng tôi sẽ bảo hành sản phẩm 24 tháng kể từ ngày mua, nhưng không quá 24 tháng kể từ ngày sản xuất. Nếu có bất kỳ vấn đề gì xảy ra trong quá trình sử dụng, xin vui lòng liên hệ điện thoại với bộ phận hỗ trợ ở phía cuối của phiếu bảo hành.

MIỀN BẮC  
**CÔNG TY CỔ PHẦN QUỐC TẾ SƠN HÀ**

ĐC: Lô CN1, Cụm công nghiệp Từ Liêm, P. Minh Khai  
Q. Bắc Từ Liêm, TP. Hà Nội  
Tel: 024 62 65 65 66 - Fax: 024 62 65 65 88

MIỀN TRUNG  
CÔNG TY TNHH MTV SƠN HÀ NGHỆ AN  
ĐC: Khu B, Khu kinh tế Đông Nam Nghệ An, Nghi Long,  
Nghi Lộc, Nghệ An  
Tel: 02383 791 368 - Fax: 02383 791 366



Hotline (miễn phí)

**1800 6566**

**TRUNG TÂM BẢO HÀNH TẠI MIỀN BẮC**  
024 62 65 65 66

**TRUNG TÂM BẢO HÀNH TẠI MIỀN TRUNG**  
02383 791 368